



La macchina FALCON 101 è una monofilo appositamente progettata per il **taglio di lastre** e la **riquadratura di blocchi**.

L'assenza di vibrazioni unita ad un riddottissimo numero di parti soggette ad usura, assicura una grandissima affidabilità.

Il *carrello porta-blocco* può essere equipaggiato con tavola girevole ed è gestito nei suoi spostamenti dalla logica di macchina.

FALCON 101 is a single-wire machine properly designed to **square blocks** and **cut slabs**.

Its very high **reliability** is ensured by *the lack of vibrations*, together with a *very limited number of parts subject to wear*.

The *block-holding trolley* can be equipped with a rotating table and its movements are managed by the machine's logic.

Caratteristiche tecniche - Technical characteristics

Altezza macchina Machine height	5.600 mm	Recupero filo Wire recovery	400 mm
Larghezza macchina Machine width	6.000 mm	Carico tensionamento per filo Tensioning wire load	350 kg
Lunghezza macchina Machine lenght	800 mm	Velocità di taglio Diamond wire speed	15-33 mt/sec
Max altezza blocco Block max height	2.100 mm	Potenza motore principale Main motor power	15 Kw
Max larghezza blocco Block max width	3.500 mm	Potenza motore asse "z" Upward/downward motor power	1,1 Kw
Massima lunghezza blocco Block max lenght	libera / free	Potenza motore carrello (40 ton) Trolley motor power (40 ton)	0,25 Kw
Corsa verticale macchina Machine vertical stroke	2.300 mm	Potenza totale installata Total power installed	20 Kw
Peso macchina Machine weight	3.600 Kg	Tensione di alimentazione Power supply voltage	400 V - 50Hz+N+T
Numero massimo di fili Max number of wires	1	Diametro ruote Flywheels	1.000 mm
Lunghezza filo diamantato Wire lenght	15,80 m		

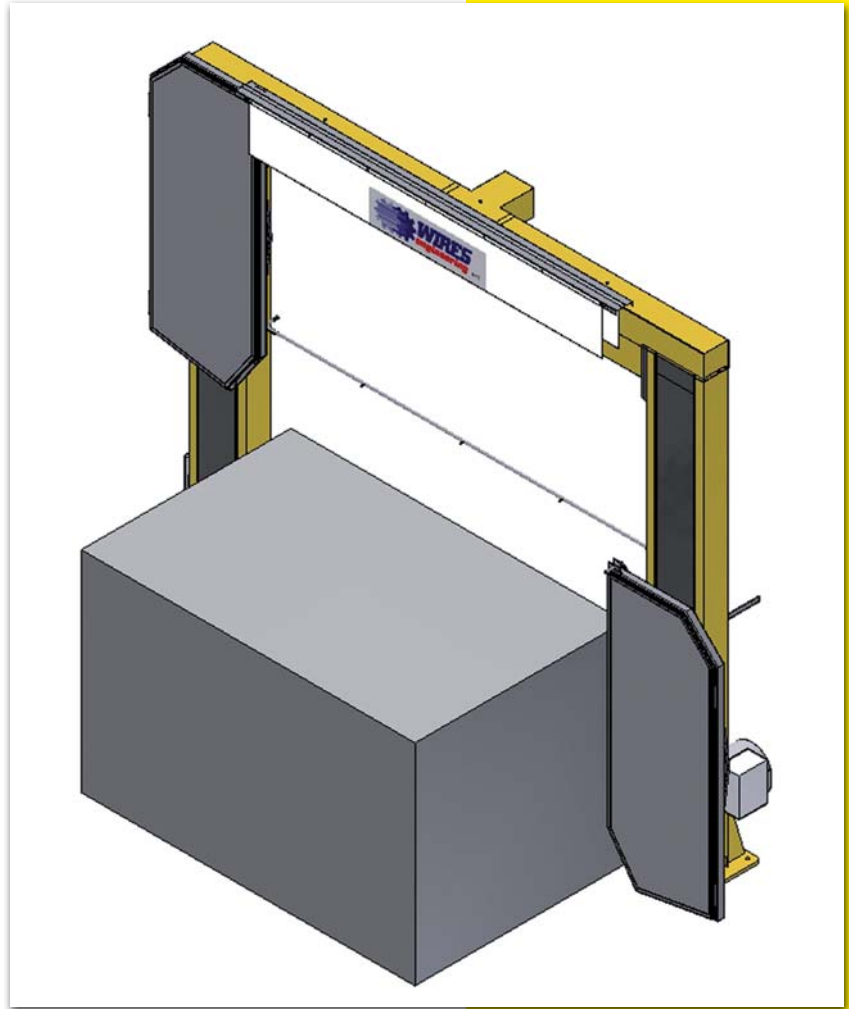

Via M. Franza, 1
10010 Lessolo (TO) Italy
Tel +39 0125 58783 Fax +39 0125 58410
info@cofiplast.it www.cofiplast.it www.wires.it

