

Falcon 6xx & 9xx L

Sistema di taglio a fili diamantati multipli con spessore lastre regolabile
Cutting system by multiple diamond wire with adjustable slab thickness



La caratteristica principale di questa classe di multifilo è la profondità del volano e delle pulegge guida-filo che è di:

- 579 mm per le F6xxL
- 980 mm per le F9xxL

Nello schema seguente sono riassunti i diversi modelli FALCON LUNGHE

	N° fili	Potenza motore
F605L	5	55 Kw
F610L	10	55 Kw
F615L	15	75 Kw
F620L	20	90 Kw
F915L	15	75 Kw
F920L	20	90-110 Kw
F925L	25	132 Kw
F930L	30	132 Kw

The main feature of this multi-wire class is the depth of flywheel and wire-guide pulleys, equal to:

- 579 mm in F6xxL
- 980 mm in F9xxL.

The following table summarizes the different models of LONG FALCON:

	N° wires	Motor power
F605L	5	55 Kw
F610L	10	55 Kw
F615L	15	75 Kw
F620L	20	90 Kw
F915L	15	75 Kw
F920L	20	90-110 Kw
F925L	25	132 Kw
F930L	30	132 Kw

Caratteristiche tecniche - Technical characteristics Falcon 6xxL

Dimensioni macchina Machine dimensions	Altezza / Height 6,00 m Larghezza / Width 6,00+9,00 m Lunghezza / Length 25+33 m	Potenza motore asse "z" / Upward-downward motor power	5,5 kW
		Potenza motore carrello (40 ton) / Trolley motor power (40 ton)	0,25 kW
		Potenza motore carrello (80 ton) / Trolley motor power (80 ton)	0,55 kW
Dimensioni gruppo tensionante Tensioning unit dimensions	Altezza / Height 3,24 m Larghezza / Width 2,25 m Lunghezza / Length 3,00 m	Totale potenza installata / Total power installed	70-90-100 kW
		Corsa verticale macchina / Machine vertical stroke	2.300 mm
		Max numero di fili / Max number of wires	5-10-15-20
Massima misura blocco da tagliare Max measure block to be cut	Altezza / Height 2,10 m Larghezza / Width 3,50 m Lunghezza / Length FREE	Velocità di taglio / Wire cutting speed	15-33 m/sec
		Lunghezza filo / Wire length	65,00 m
		Recupero filo / Recover wire	1.000 mm
Imballaggio / Package	2 container 40' open top + 1 container 20' open top	Carico tensionante per filo / Tensioning wire load	350 Kg
Peso / Plant weight	20.000 Kg	Tensione di alimentazione / Power supply voltage	400 V - 50Hz+N+T
Potenza motore principale / Main motor power	55-75-90 kW		

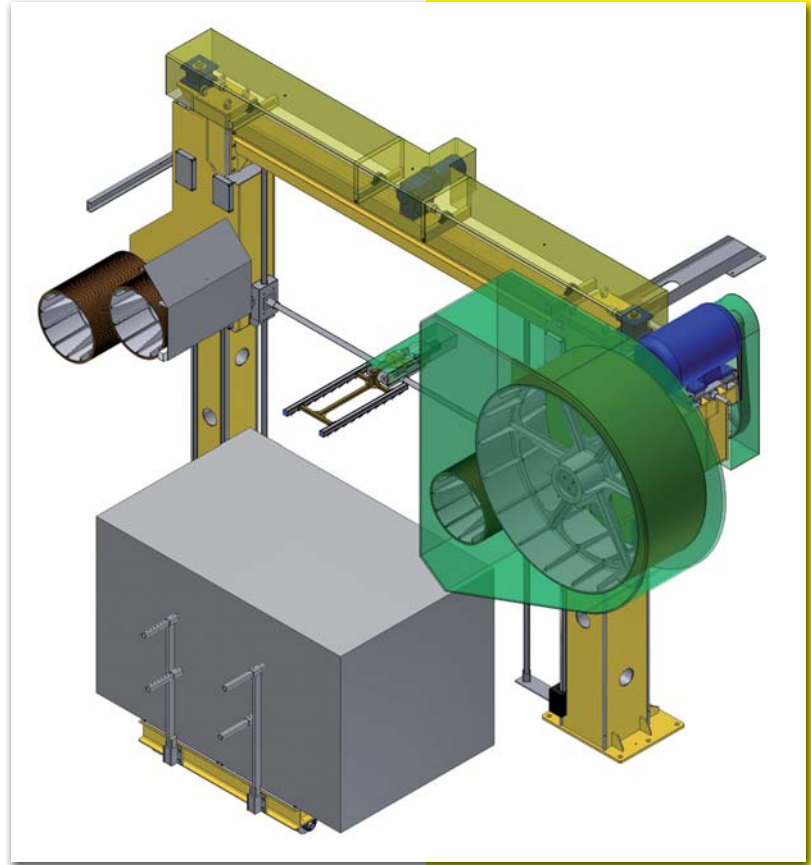

Caratteristiche tecniche - Technical characteristics Falcon 9xxL

Dimensioni macchina Machine dimensions	Altezza / Height 6,00 m	Potenza motore principale / Main motor power	75-90/110-132 kW
	Larghezza / Width 6,00+9,00 m	Potenza motore asse "z" / Upward-downward motor power	5,5/7,5 kW
	Lunghezza / Length 25+33 m	Potenza motore carrello (40 ton) / Trolley motor power (40 ton)	0,25 kW
Dimensioni gruppo tensionante Tensioning unit dimensions	Altezza / Height 3,24 m	Potenza motore carrello (80 ton) / Trolley motor power (80 ton)	0,55 kW
	Larghezza / Width 2,25 m	Corsa verticale macchina / Machine vertical stroke	2.300 mm
	Lunghezza / Length 3,00 m	Max numero di fili / Max number of wires	15-20-25-30
Massima misura blocco da tagliare Max measure block to be cut	Altezza / Height 2,10 m	Velocità di taglio / Wire cutting speed	15-33 m/sec
	Larghezza / Width 3,50 m	Lunghezza filo / Wire length	65,00 m
	Lunghezza / Length FREE	Recupero filo / Recover wire	1.000 mm
Imballaggio / Package	2 container 40' open top + 1 container 20' open top	Carico tensionante per filo / Tensioning wire load	350 Kg
Peso / Plant weight	32.000 Kg	Tensione di alimentazione / Power supply voltage	400 V - 50Hz+N+T